

# PROFIL DE L'ENTREPRISE

## PERFIL DE LA EMPRESA

### PROFILUL COMPANIEI



FRIGOR BOX

## INDEX - ÍNDICE - INDICE



<b>L'ENTREPRISE</b> LA EMPRESA - COMPANIA	P.04	
<b>FABRICATION</b> PRODUCCIÓN - PRODUȚIE	P.06	
<b>LA NOUVELLE MARQUE</b> LA NUEVA MARCA - NOUL BRAND	P.08	
<b>SECTEURS</b> SECTORES - SECTOARE	P.10	
<b>CONFIGURATEUR</b> CONFIGURADOR - CONFIGURATOR	P.12	
<b>CONGÉLATION</b> CONGELACIÓN - CONGELARE	P.14	
<b>ENTREPÔTS FROID INDUSTRIELS</b> ALMACENES FRÍOS INDUSTRIALES INCINTE FROGORIFICE INDUSTRIALE	P.16	<b>PETITES CHAMBRES FROIDES</b> MINI CÁMARAS FRÍAS MINI-CAMERE FRIGORIFICE P.30
<b>PANNEAUX</b> PANELS - PANOURI SANDWICH	P.20	<b>RÉFRIGÉRATEURS VERTICAUX</b> ARMARIOS FRIGORÍFICOS DULAPURI FRIGORIFICE P.31
<b>PORTES</b> PUERTAS - UȘI FRIGORIFICE	P.24	<b>UNITÉS DE RÉFRIGÉRATION</b> INSTALACIONES FRIGORÍFICAS INSTALAȚII FRIGORIFICE P.32
<b>PANNEAUX DE SOL</b> PANELES DE SUELO - PANOURI SANDWICH DE PARDOSEA	P.26	<b>BOULANGERIE/PÂTISSERIE/PIZZERIA</b> PANADERÍA/PASTELERÍA/PIZZERÍA PANIFICAȚIE/PATISERIE/PIZZERIE P.34
<b>PANNEAUX SPÉCIAUX</b> PANELES ESPECIALES PANOURI SANDWICH SPECIALE	P.27	<b>GLACES/CRÉMERIE</b> HELADERÍA - ÎNGHEȚATĂ P.35
<b>CHAMBRES FROIDES SÉRIE K</b> CÁMARAS FRÍAS SERIE K INCINTE FROGORIFICE COMERCIALE SERIA K	P.28	<b>SECTEUR HOSPITALIER ET DE LA SANTÉ</b> SECTOR DE SALUD Y HOSPITALARIO SECTORUL SPITALICESC P.36
		<b>RÉALISATIONS</b> REALIZACIONES - REALIZĂRI P.38
		<b>UN PARCOURS SUR MESURE</b> UN CAMINO A MEDIDA ADAPTAREA NEVOILOR PE MĂSURĂ P.42

# L'ENTREPRISE LA EMPRESA COMPANIA



**15,000 m<sup>2</sup> de surface**  
15,000 m<sup>2</sup> de superficie  
15,000 m<sup>2</sup> de suprafață

## NOTRE MISSION

Nous voulons être une entreprise flexible qui permet à ses employés d'acquérir des connaissances et de les développer ensemble en équipe. Nous nous efforçons avant tout de renforcer la confiance croissante de nos clients et nous engageons à répondre à leurs besoins en fonction d'une innovation constante et en offrant un service complet, avec une qualité fiable.

## MISIÓN

Ser una empresa flexible que permite a sus empleados expresar su valor, desarrollar conocimientos y trabajar en equipo. Ser una empresa que se esfuerza continuamente por conocer mejor a sus clientes y que responde a sus necesidades anticipando sus expectativas mediante innovación continua, calidad y un servicio completo.

## NOTRE VISION

Nous nous définissons comme une entreprise dotée de capacités variées et étendues en analyse technique, technologie innovante et un caractère commercial prononcé. Nos compétences nous permettent d'occuper une position de leader dans la planification, la fabrication et la vente de produits pour l'industrie du froid, que nous nous efforçons de maintenir.

## VISIÓN

Ser una organización con capacidad de análisis técnico, tecnología avanzada y un carácter comercial destacado, con el objetivo de crecer para mantenerse líder en el sector del diseño, la producción y la venta de productos para la industria de la refrigeración.

## VIZIUNE

Să fie o organizație cu abilitați de analiză tehnică, tehnologie avansată și un puternic caracter comercial, cu scopul de a crește pentru a rămâne lider în proiectarea, producția și vânzarea de produse pentru industria frigorifică.

## NOS FORCES:

- \* PROFESSIONALISME
- \* SÉRIEUX
- \* QUALITÉ

sur une superficie totale  
de 15 000 m<sup>2</sup>

## NUESTROS VALORES:

- \* PROFESIONALISMO
  - \* SERIEDAD
  - \* CALIDAD
- en una estructura  
de 15.000 m<sup>2</sup>

## VALORILE NOASTRE:

- \* PROFESIONALISM
  - \* SERIOZITATE
  - \* CALITATE
- într-o suprafață totală de 15,000 m<sup>2</sup>



# PRODUCTION PRODUCCIÓN PRODUCȚIE

3 000 Partenaires installateurs et techniciens  
3.000 Partners instaladores y técnicos  
3 000 Parteneri instalatori și tehnicieni



## CERTIFICATIONS

Notre entreprise est certifiée pour l'installation d'appareils sous pression de seconde catégorie selon la norme P.E.D. n°0090. Tous nos panneaux en polyuréthane sont produits en classe **Cs3d0** de série. Sur demande, il est possible d'obtenir une auto-extinction de classe Bs2d0 (EN 13501-1) avec mousse PIR. Après 4 secondes de contact avec le feu, le polyuréthane Frigor Box ne s'auto-active pas. Le polyuréthane expansé au pentane continuera à brûler même 30 minutes après l'arrêt de l'exposition à la flamme.



## CERTIFICACIONES

Nuestra empresa está certificada para la instalación de equipos a presión de segunda categoría según la normativa P.E.D. n°0090. Todos nuestros paneles de poliuretano se producen en clase **Cs3d0** de serie. A petición, es posible obtener autoextinción clase Bs2d0 (EN 13501-1) con espuma PIR. Después de 4 segundos de contacto con el fuego, el poliuretano Frigor Box no se autoalimenta. El poliuretano estándar continuaría ardiendo incluso 30 minutos después de la cesación de la exposición a la llama.

## CERTIFICĂRI

Compania noastră este certificată pentru instalarea de echipamente sub presiune categoria a doua, cum ar fi P.E.D. n°0090. Panourile noastre tip sandwich sunt din poliuretan și produse clasa **Cs3d0** ca standard. La cerere este posibil să se obțină clasa de auto-stingere Bs2d0 (EN 13501-1) cu spumă PIR care după 4 secunde în contact cu focul, nu întreține flacăra, astfel panoul sandwich Frigor-Box nu se autoalimentează. Poliuretanul standard, pe de altă parte, va continua să ardă chiar și la 30 de minute după încetarea expunerii la flacăra.



Plus de 50 ans d'activités  
Más de 50 años de actividad  
Peste 50 de ani de activitate

LE NOUVEAU LOGO  
EL NUEVO LOGOTIPO  
NOUL "LOGO"



# FRIGOR BOX



Frigor Box est bien plus qu'une entreprise de fabrication de surgélateurs et refroidisseurs. C'est une marque qui symbolise l'harmonie entre fonctionnalité et beauté, technologie et fraîcheur, efficacité et durabilité. La conception de Frigor Box met au centre l'union harmonieuse entre fonctionnalité et beauté.

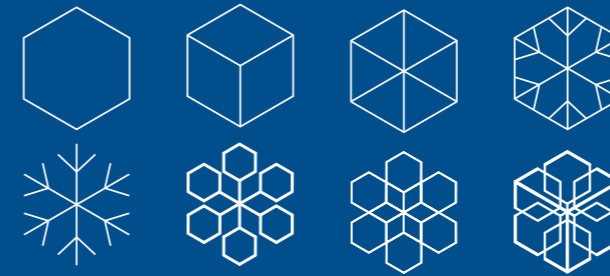

Frigor Box es mucho más que una empresa de fabricación de abatidores y congeladores. Es una marca que simboliza la armonía entre funcionalidad y belleza, tecnología y frescura, eficiencia y sostenibilidad. El enfoque de diseño de Frigor Box pone en el centro la unión armoniosa entre funcionalidad y belleza.

Frigor Box este mult mai mult decât o companie care produce răcitoare rapide și congelatoare. Este un brand care simbolizează armonia dintre funcționalitate și frumusețe, tehnologie și prospețime, eficiență și sustenabilitate. Abordarea de design a Frigor Box se concentrează pe uniunea armonioasă dintre funcționalitate și frumusețe.



# SECTEURS SECTORES SECTOARE

Productores de líneas de helado y chocolate  
 Panificación - pastelería - heladería  
 Industrias hospitalarias  
 Empresas farmacéuticas  
 Embutidos y carnes  
 Productos de frutas y verduras  
 Sector naval  
 Empresas de construcción  
 Industrias pesqueras  
 Industrias diversas  
 Lácteos  
 Pastelerías  
 Supermercados  
 Industrias alimentarias  
 Restauración colectiva  
 Congelados ind. y distribución  
 Automotriz

Fabricants de lignes de glace et de chocolat  
 Boulangerie - pâtisserie - crèmerie  
 Industrie hospitalière  
 Entreprises pharmaceutiques  
 Charcuteries et viandes  
 Horticulture  
 Secteur naval  
 Entreprises de construction  
 Industries de la pêche  
 Industries diverses  
 Laiteries  
 Pâtes  
 Supermarchés  
 Industries alimentaires  
 Restauration collective  
 Magasins de produits surgelés et distribution  
 alimentaire  
 Automobile

Producători linii de înghețată și ciocolată  
 Brutărie - patiserie - înghețată  
 Spitale  
 Companii farmaceutice  
 Mezeluri și cărnuri  
 Fructe și legume  
 Sectorul naval  
 Companii de construcții  
 Industria pescărească  
 Industrii diverse  
 Lactate  
 Fabrici de paste  
 Supermarketuri  
 Industrii alimentare - Abatoare  
 Catering colectiv  
 Alimente congelate industriale  
 Automotive

**115 Pays couverts**  
**115 Países alcanzados**  
**115 Țări acoperite**



## FRIGOR BOX

L'esprit Emilien et l'expérience depuis 1970 dans une réalité gagnante.

La esencia emiliana y la experiencia desde 1970 en una trayectoria de éxito.

Spiritul Emilian și experiența din 1970 este o realitate învingătoare.



# CONFIGURATEUR PC CONFIGURADOR CONFIGURATOR

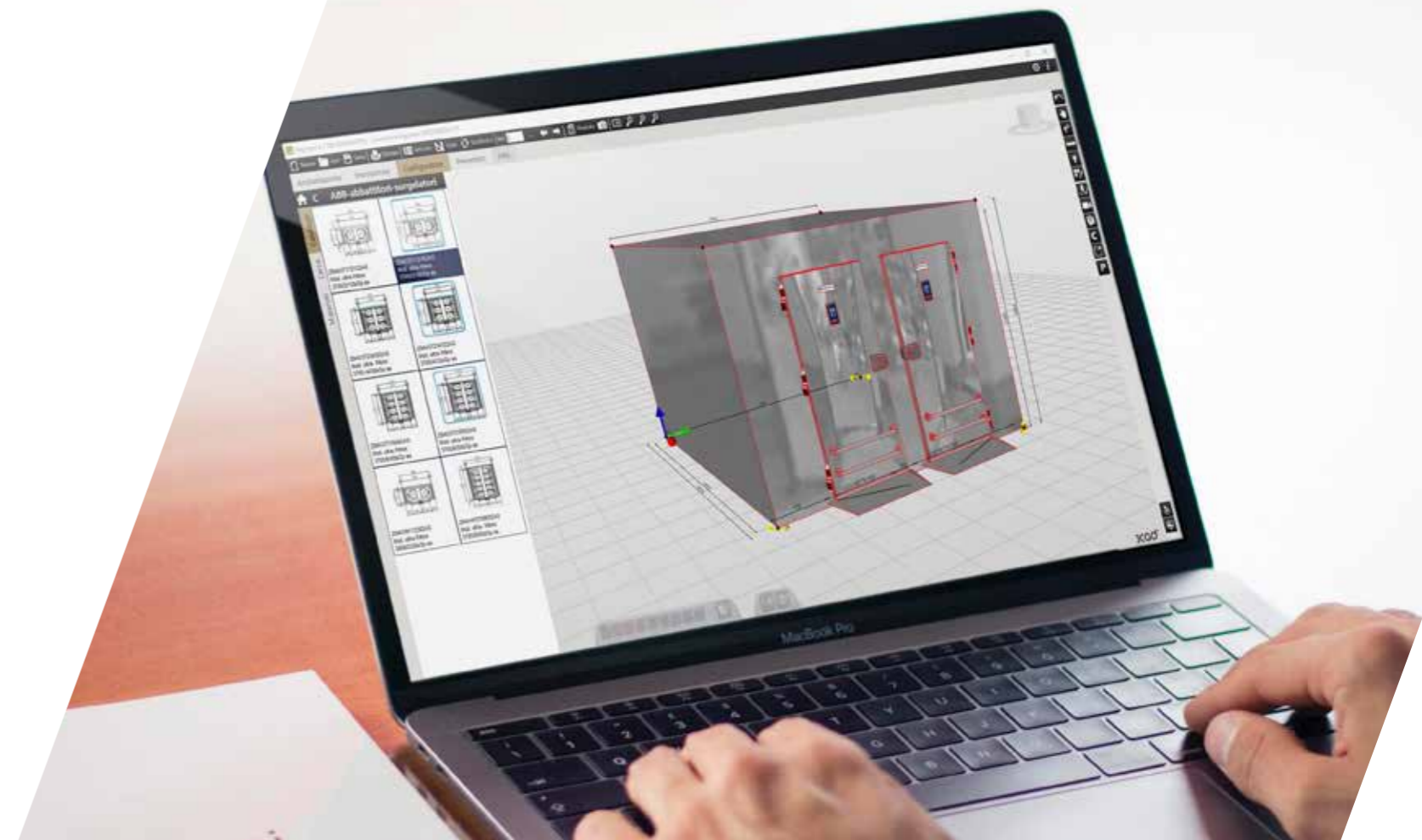

Frigor Box met à disposition un logiciel innovant pour la conception de chambres froides et de portes. Réalisez la demande de votre client avec cet outil précis et efficace de développement en 3D, conçu en interne.

Frigor Box pone a disposición un innovador software para el diseño de cámaras frigoríficas y puertas. Haz realidad la solicitud de tu cliente con esta herramienta precisa y eficaz de desarrollo en 3D desarrollada en la empresa.

Frigor Box oferă software inovator pentru proiectarea camerelor frigorifice și a ușilor. Transformați cererea clienților dumneavoastră în realitate cu acest instrument de dezvoltare 3D precis și eficient dezvoltat în companie.



# CONGÉLATION CONGELACIÓN RĂCIRE RAPIDĂ



## APPLICATIONS

Pour tous les champs de températures de -40°C à +120°C. Pour tous les produits: viande, fruits et légumes, poissons, produits à base de farines, pâtisseries sucrées et salées, emballés, en plaques ou en vrac.

## APLICACIONES

Para todos los rangos de temperatura de -40°C a +120°C. Para todos los productos: carne, frutas y verduras, pescado, harinas, pastelería dulce y salada, envasados, en bandejas o sueltos.

## APLICAȚII

Pentru toate intervalele de temperatură de la -40°C la +120°C. Pentru toate produsele: carne, fructe și legume, pește, alimente cu amidon, produse de patiserie dulci și sărate, ambalate, în tăvi sau preparate.

## REFROIDISSEUR RAPIDE 2 CHARIOTS TRAVERSANT

Abatidor 2 carros pasante  
Răcitor rapid pentru cărucioare

## ARMOIRES FRIGORIFIQUES DE RETROIDISSEMENT ET/OU CONGÉLATION RAPIDE

Revêtements extérieurs et intérieurs, au choix en:  
- tôle galvanisée pré-peinte blanche lisse (extérieur)/acier inox Aisi 304 (intérieur);  
- acier inox (extérieur)/acier inox (intérieur) lisse épaisseur 0,6 mm.

Panneaux en polyuréthane expansé à fort pouvoir isolant, densité 42 kg/m<sup>3</sup>.

Chaque type d'armoire est disponible dans les versions suivantes:

**REFROIDISSEMENT RAPIDE**  
(+80°C / +5°C)

**REFROIDISSEMENT RAPIDE / CONGÉLATION**  
(+80°C / -18°C AU CŒUR)

**CONGÉLATION**  
(+20°C / -18°C AU CŒUR)

Armoires frigorifiques congélateurs à 5, 10, 14, 20 plaques, ou 1, 2, 3, 4, 5, 6, 7, 8, 10 chariots.

## ARMARIOS FRIGORÍFICOS DE ABATIMIENTO Y/O CONGELACIÓN RÁPIDA

Laminados exteriores e interiores, a elegir en:  
- Chapa galvanizada prelacada blanca lisa (exterior)/acero inoxidable Aisi 304 (interior);  
- Acero inoxidable (exterior)/acero inoxidable (interior) liso de 0,6 mm de espesor.

Paneles de poliuretano expandido de alta capacidad aislante, densidad 42 Kg/m<sup>3</sup>.

Cada tipo de armario se ofrece en las siguientes versiones:

**A ABATIMIENTO**  
(+80°C / +5°C)

**A/S ABATIMIENTO/CONGELACIÓN**  
(+80°C / -18°C AL CORAZÓN)

**S CONGELACIÓN**  
(+20°C / -18°C AL CORAZÓN)

Armarios frigoríficos congeladores de 5, 10, 14, 20 bandejas, o 1, 2, 3, 4, 5, 6, 7, 8, 10 carros.

## INCINTE FRIGORIFICE PENTRU RĂCIRE RAPIDĂ ȘI/SAU CONGELARE RAPIDĂ

Laminate în exterior și interior, la alegere cu:  
- tablă zincată prevopsită albă netedă (exterior)/oțel inoxidabil AISI 304 (interior);  
- oțel inoxidabil (exterior)/oțel inoxidabil (interior) neted, grosime 0,6 mm.

Panouri din spumă poliuretanică cu putere izolatoare ridicată, densitate 42 Kg/m<sup>3</sup>.

Fiecare tip de incintă este livrată în următoarele versiuni:

**A RĂCIRE CU BLASTFREEZER**  
(+80°C / +5°C)

**A/S RĂCIRE RAPIDĂ / CONGELARE**  
(+80°C / -18°C LA MIEZ)

**S CONGELARE**  
(+20°C / -18°C LA MIEZ)

Incinte frigorifice de 1, 2, 3, 4, 5, 6, 7, 8, 10 cărucioare.

## Types de portes / Tipos de puertas / Tipuri de uși

**PORTE BATTANTE 750 SIMPLE**  
PUERTA ABATIDOR 750 SINGULA  
UȘĂ BATANTĂ 750 SINGULARĂ



**PORTE BATTANTE 750 DOUBLE**  
PUERTA ABATIDOR 750 DOBLE  
UȘĂ BATANTĂ 750 DUBLĂ



**PORTE BATTANTE 950 SIMPLE**  
PUERTA ABATIDOR 950 SINGULA  
UȘĂ BATANTĂ 950 SINGULARĂ



**PORTE BATTANTE 950 DOUBLE**  
PUERTA ABATIDOR 950 DOBLE  
UȘĂ BATANTĂ 950 DUBLĂ



# CHAMBRES INDUSTRIELLES CÁMARAS INDUSTRIALES INCINTE FRIGORIFICE INDUSTRIALE

Notre travail, associé à la qualité des matériaux, nous a permis de travailler dans tous les secteurs où l'isolation, l'hygiène et la flexibilité sont des éléments fondamentaux pour la valeur de nos clients.

Nuestro trabajo unido a la calidad de los materiales nos ha permitido trabajar en todos los sectores donde el aislamiento, la higiene y la flexibilidad son elementos fundamentales para el valor de nuestros clientes.

Munca noastră combinată cu calitatea materialelor ne-a permis să lucrăm în toate sectoarele la care izolația, igiena și flexibilitatea sunt elemente fundamentale pentru valoarea clienților noștri.



**Secteur transformation des viandes, abattage de bovins, abattoirs**  
Sector procesamiento de carnes, matanza de bovinos,  
Sector procesare carne, abatoare.



**Settore avicolo, lavorazione polli**  
Sector avícola, procesamiento de pollos  
Sectorul avicol , prelucrarea puiului



**Établissements avec panneaux extérieurs**  
Establecimientos con paneles exteriores  
Fabrici cu structură externă

## MODULARITÉ

La modularité de nos panneaux permet de répondre à toutes vos exigences.

## MODULARIDAD

La modularidad de nuestros paneles permite satisfacer cualquier necesidad que tengan.

## MODULARITATE

Modularitatea panourilor noastre ne permite să vă satisfacem toate nevoile.



**Secteur charcuterie, jambonnerie, salle de maturation**  
Sector embutidos, jamones, sala de curado  
Sectorul mezelurilor, fabrici de șuncă, cameră de conservare



**Chambres extérieures**  
Cámaras exteriores  
Incinte frigorifice exterioare



**Secteur logistique, conservation**  
Sector logístico, conservación  
Sector logistic și conservare/păstrare



**Secteur de la pêche**  
Sector pesquero  
Sector piscicol

# CHAMBRES INDUSTRIELLES CÁMARAS INDUSTRIALES INCINTE FRIGORIFICE INDUSTRIALE

Le savoir-faire acquis au fil des années, les technologies appliquées, l'automatisation des processus, font que, à l'ère de la technologie de l'information, les réalisations FRIGOR-BOX sont la réponse adaptée à vos besoins.

El know-how adquirido a lo largo de los años, las tecnologías aplicadas, la automatización en los procesos, hacen que en la era de la tecnología de la información, las realizaciones de FRIGOR-BOX sean la respuesta adecuada a sus necesidades.

Know-how-ul acumulat de-a lungul anilor, tehnologiile aplicate, automatizarea proceselor, fac din creațiile FRIGOR-BOX răspunsul potrivit la nevoile dumneavoastră în era tehnologiei informației.



**Secteur de la pêche**  
Sector de frutas y verduras  
Sector legume/fructe



**Secteurs laiterie/fromagerie, transformation du Parmigiano Reggiano**  
Sector lácteo, procesamiento de Parmigiano Reggiano  
Sectorul laptelui și a produselor lactate, procesare brânzeturi



**Quais de chargements**  
Puntos de carga  
Puncte de încărcare

## STRUCTURE

Notre production efficace est une garantie pour la clientèle.

## ESTRUCTURA

Nuestra producción eficiente es una garantía para la clientela.

## STRUCTURA

Producția noastră eficientă este o garanție pentru clienți.



**Atmosphère Contrôlée**  
Atmósfera Controlada  
Atmosferă controlată



**Chambres "mobiles" avec cadre type container**  
Cámaras "móviles" con estructura  
Incinte "mobile" cu structură tip "Container" type container

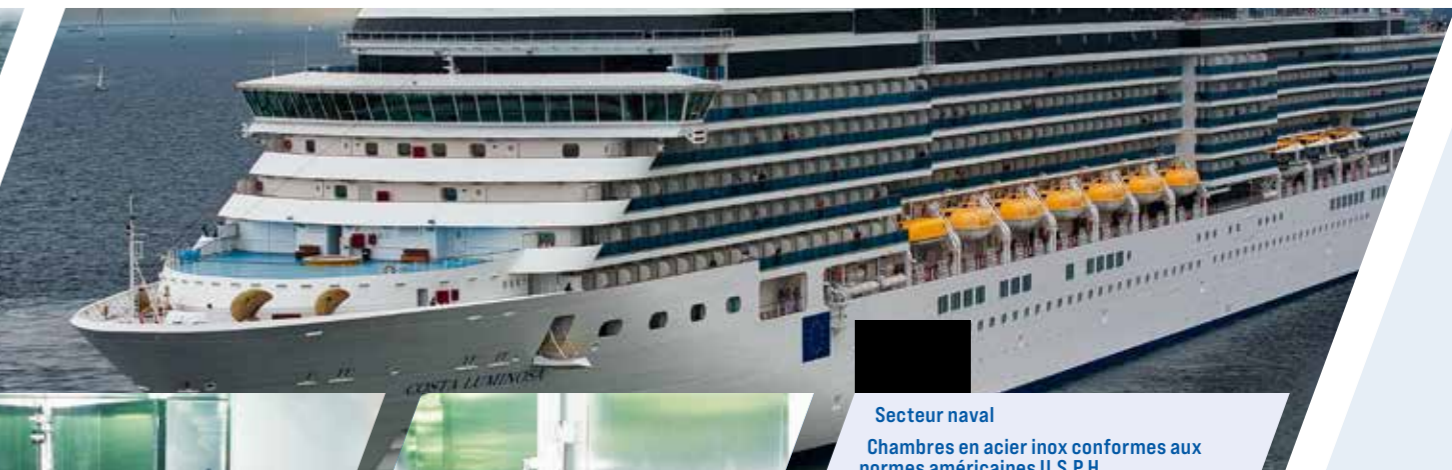

**Secteur naval**  
Chambres en acier inox conformes aux normes américaines U.S.P.H.  
Sector naval  
Cámaras de acero inoxidable según las normas estadounidenses U.S.P.H.  
Sector naval  
Camere frig din inox conform normelor americane U.S.P.H.

**PANNEAUX AVEC ÉPAISSEURS DE 40-220 MM.**

Paneles con espesor de 40-220 mm

Panouri sandwich cu grosime 40-220mm

**PANNEAUX**  
PANELES  
PANOURI



# PANNEAUX PANELES PANOURI

Panneaux FRIGOR-BOX pour chambres frigorifiques commerciales et industrielles à éléments modulaires préfabriqués en :

- FIBRE DE VERRE, certifiée auto-extinguible et pour usage alimentaire
- ACIER INOXYDABLE
- TOLE PRÉ-PEINTE
- TOLE PLASTIFIÉE
- ALUMINIUM BLANC RAL 9010 et polyuréthane expansé injecté, densité 42 Kg/m<sup>3</sup>

Paneles FRIGOR-BOX para cámaras frigoríficas comerciales e industriales con elementos componibles prefabricados en:

- FIBRA DE VIDRIO, certificada autoextinguible y para uso alimentario
- ACERO INOXIDABLE
- CHAPA PRELACADA
- CHAPA PLASTIFICADA
- ALUMINIO BLANCO RAL 9010 y poliuretano expandido inyectado con densidad de 42 Kg/m<sup>3</sup>

Panouri FRIGOR-BOX pentru camere frigorifice comerciale și industriale cu elemente modulare prefabricate în:

- FIBRĂ de sticlă, autostingătoare și certificată pentru uz alimentar
- OȚEL INOXIDABIL
- TABLĂ PREVOPSITĂ
- TABLĂ PLASTIFICATĂ
- ALUMINIU ALB RAL 9010 și spumă poliuretanică injectată densitate 42 Kg/m<sup>3</sup>



## AUTO-EXTINCTION

Tous nos panneaux sont fabriqués en CLASSE Cs3d0 de série. Sur demande, la meilleure auto-extinction CLASSE Bs2d0 (EN 13501-1).

## AUTOEXTINGUIBLE

Todos nuestros paneles se producen en CLASE Cs3d0 de serie. A solicitud, el máximo de autoextinguibilidad CLASE Bs2d0 (EN 13501-1).

## AUTO-STINGERE

Toate panourile noastre sunt produse CLASA Cs3d0 ca standard. La cerere, CLASA maximă de autostingere Bs2d0 (EN 13501-1).

## PANNEAUX EN POLYURÉTHANE FORMULÉ FRIGOR-BOX CLASSE Cs3d0 DE SÉRIE.

Paneles de poliuretano formulado Frigor-Box clase Cs3d0 de serie.

Panouri poliuretanică formulate frigorifice clasa cs3d0 ca standard.

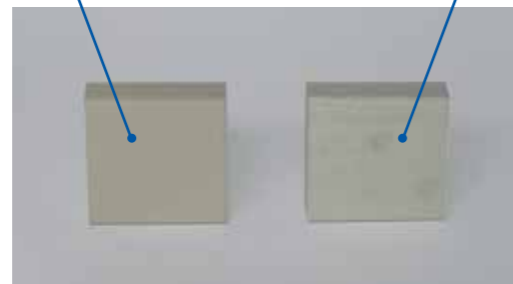

## PANNEAUX EN POLYURÉTHANE STANDARD, NON CLASSIFIABLES EN FONCTION DE LA RÉACTION AU FEU.

Paneles de poliuretano estándar, no clasificables según la reacción al fuego.

Panouri poliuretanică standard, care nu pot fi clasificate la reacția la foc.

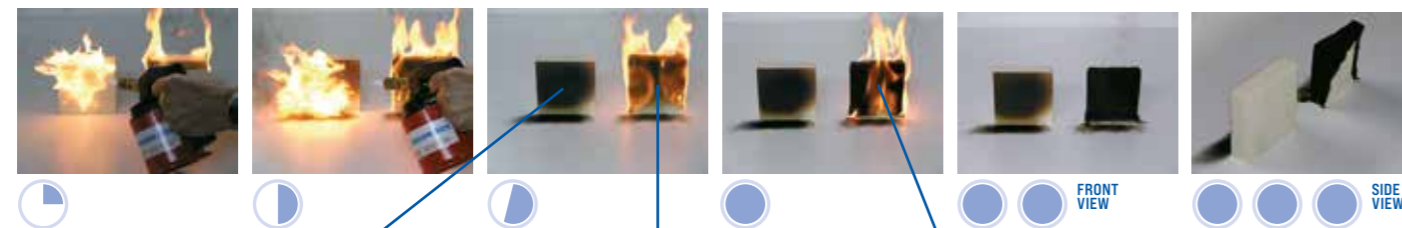

Après 4 secondes, le polyuréthane FRIGOR-BOX ne s'auto-alimente pas. Después de 4 segundos, el poliuretano FRIGOR-BOX no se autoalimenta. După 4 secunde, poliuretanolul FRIGOR-BOX nu se auto-alimentează.

Le polyuréthane standard continue de brûler. El poliuretano estándar sigue ardiendo. Poliuretanolul standard continuă să ardă.

Il continue de brûler après 30" après la cessation de l'exposition à la flamme. Sigue ardiendo después de 30" tras haber cesado la exposición a la llama. Încă arde la 30 de secunde după încetarea expunerii la flacără.



**Jonction mâle-femelle sans crochet**  
Unión macho hembra sin gancho  
Îmbinare mamă/tată fără cârlig

**Ligne Hygienic**  
Linea Hygienic  
Linea Hygienic

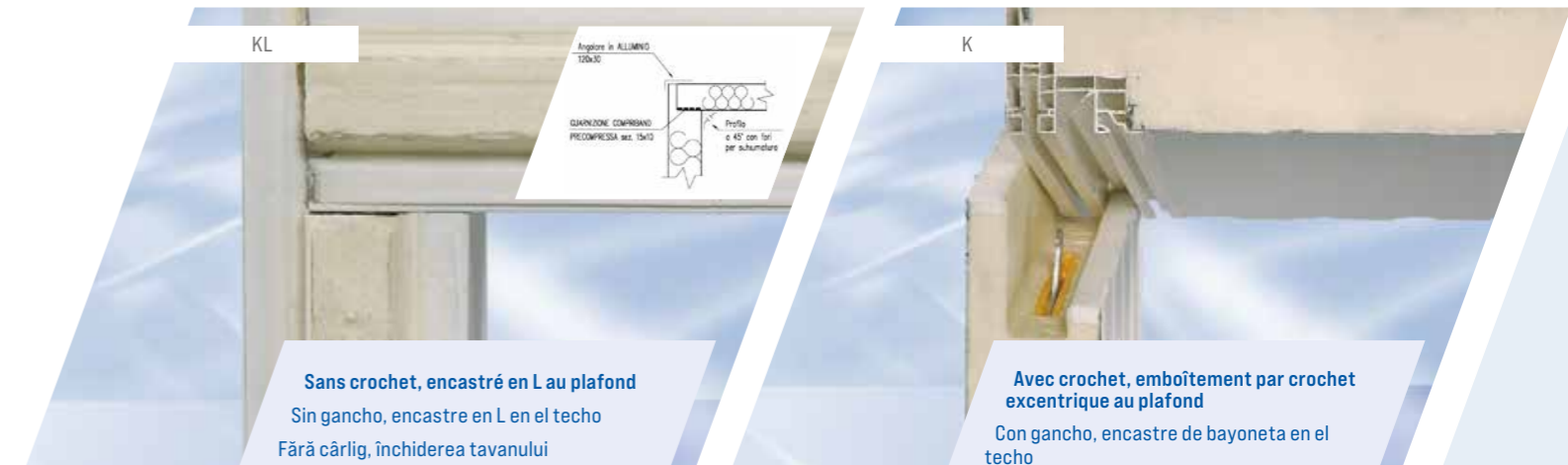

**Sans crochet, encastré en L au plafond**  
Sin gancho, encastré en L en el techo  
Fără cârlig, închiderea tavanului sub-forma "L"

**Avec crochet, emboîtement par crochet excentrique au plafond**  
Con gancho, encastré de bayoneta en el techo  
Cu cârlig, închiderea tavanului sub-forma "baionetă"

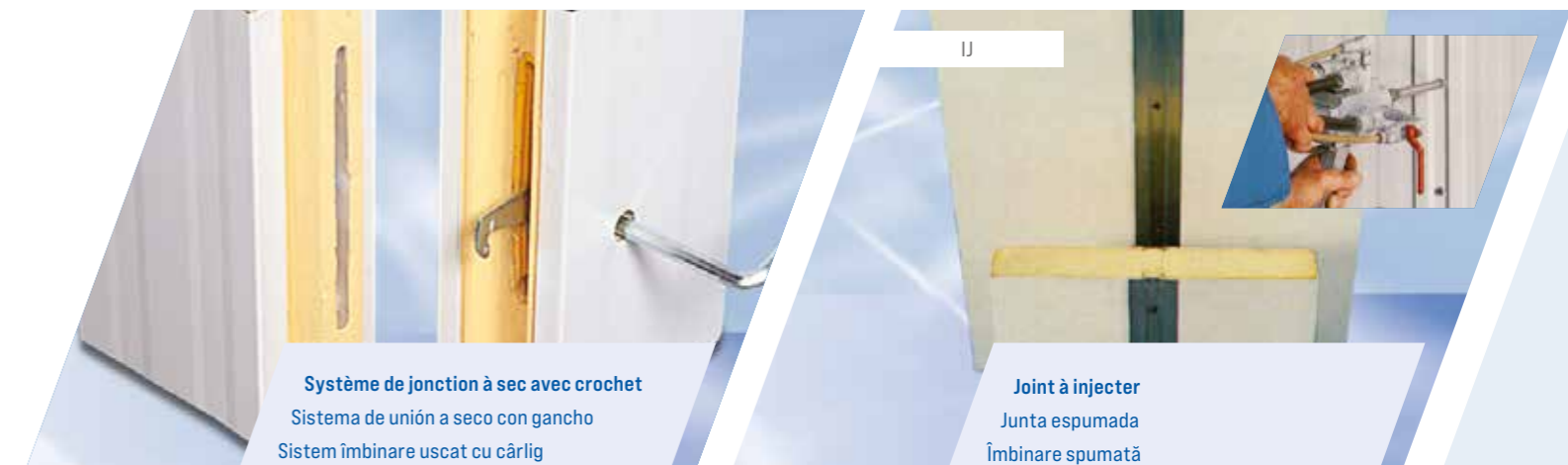

**Système de jonction à sec avec crochet**  
Sistema de unión a seco con gancho  
Sistem îmbinare uscat cu cârlig

**Joint à injecter**  
Junta espumada  
Îmbinare spumată

# PORTES PUERTAS UȘI

L'offre de FRIGOR-BOX comprend toutes les solutions pour votre froid.

La oferta de FRIGOR-BOX incluye todo tipo de soluciones para su refrigeración.

Oferta FRIGOR BOX cuprinde toate soluțiile pentru frigul vostru.

**Portes frigorifiques pivotantes**  
Puertas frigoríficas pivotantes  
Ușă batantă

**Portes frigorifiques coulissantes**  
Puertas frigoríficas correderas  
Ușă culisantă

**Portes à fermeture automatique**  
Automáticas  
Automatică

ECO

COMPLANARI

**Portes de service**  
Puertas civiles  
Ușă civilă

**Va-et-vient**  
Va y viene  
Dute-Vino

**Portes coulissantes légères**  
Correderas ligeras  
Culisante ușoare

ALL

AC PLUS

**Portes de service**  
Puertas civiles  
Ușă civilă

**Portes flexibles**  
Puertas flexibles  
Ușă PVC dute-vino

**Portes sectionnelles**  
Puertas seccionales  
Uși secționale



## SPÉCIAUX

La volonté de créer de la valeur pour nos clients est la base de notre service Recherches & Développements.

## ESPECIALES

La voluntad de crear valor para nuestros clientes es la base de nuestra I+D.

## SPECIALE

Dorința de a crea valoare clienților noștri stă la baza cercetării și dezvoltării noastre

**Portes avec couleur personnalisée**  
Puertas con color personalizado  
Uși de culori personalizabile

**Porte à enroulement rapide**  
Puerta de enrollamiento rápido  
Uși rapide

**Porte à enroulement rapide**  
Puerta de enrollamiento rápido  
Uși rapide

**Diverses solutions avec passage de rail**  
Varias soluciones con ranura para el paso de la guía  
Soluții variabile cu feronerie pentru linii de ghidaj



# PANNEAUX DE BASE

## PANELES DE BASE

### PANOURI SANDWICH DE PARDOSEA

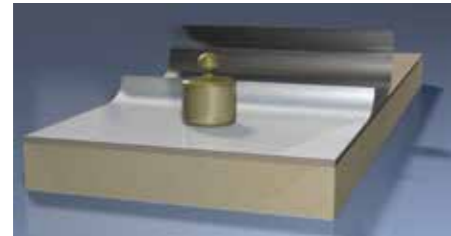

Lorsque le soubassement préfabriqué est requis, Frigor Box propose une large gamme de soubassements en panneaux sandwich renforcés, disponibles pour le passage de chariots (chariots élévateurs ou transpalettes) de 200 Kg à 3500 Kg (poids réparti sur 4 roues en caoutchouc à large section) à charge mobile. Panneaux sandwich préfabriqués avec surface antidérapante en tôle zinguée-plastifiée ou fibre de verre renforcée avec inserts internes en bois, ayant un système de jonction mâle-femelle avec crochet excentrique et joint interposé.

Quando se requiere el basamento prefabricado, Frigor Box ofrece una amplia gama de basamentos en paneles sandwich reforzados, disponibles para tránsito de carretillas (carretillas elevadoras o transpaletas) desde 200 Kg hasta 3500 Kg (peso distribuido en 4 ruedas de goma de gran sección) a carga móvil. Paneles sandwich prefabricados con superficie antideslizante en chapa cincada-plastificada o fibra de vidrio reforzada con insertos internos de madera, con sistema de unión macho-hembra con gancho excéntrico y junta interpuesta.

Atunci când este necesară pardosea prefabricată, Frigor Box oferă o gamă largă de panouri sandwich pentru pardosea armate, disponibile pentru tranzitul cărucioarelor (stivuitoare sau transpalete) de la 200 kg la 3500 kg (greutate distribuită pe 4 roți de cauciuc cu secțiune mare) cu încărcătură mobilă. Panourile sandwich prefabricate cu suprafață antiderapantă din tablă plastic-zinc sau fibră de sticlă armată cu inserții interne din lemn, având un sistem de îmbinare tată-mamă cu cârlig excentric și garnitură interpusă.



Plancher de série en acier Frigorbox antidérapant sur le côté praticable, fibre de verre lisse sur le côté inférieur avec fonction de barrière anti-vapeur. Pour le passage de chariots avec un poids total inférieur à 200-500-1000-1500-2500-3500 Kg.

Suelo de serie de acero Frigorbox antideslizante en el lado transitable, fibra de vidrio lisa en el lado inferior con función de barrera de vapor. Para tránsito de carretillas con peso total inferior a 200-500-1000-1500-2500-3500 Kg.

Suprafață de mers standard din oțel inox Frigorbox antiderapant pe partea pietonală, fibră de sticlă netedă pe partea inferioară cu funcție de barieră împotriva vaporilor. Pentru tranzitul cu cărucior ce au o greutate totală mai mică de 200-500-1000-1500-2500-3500 Kg.

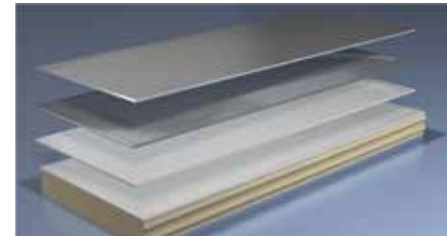

Plancher sur demande en acier inoxydable antidérapant à relief, ou en acier inoxydable à grain de riz type 5WL-AS-R12, ou en tôle d'acier galvanisée (uniquement pour les chambres froides à base température adaptées à la conservation de produits emballés et en tout cas où le lavage interne n'est pas prévu).

Suelo bajo pedido en acero inoxidable con relieve antideslizante, o acero inoxidable con grano de arroz tipo 5WL-AS-R12, o chapa de acero galvanizada (solo para cámaras de baja temperatura aptas para la conservación de productos envasados y en cualquier caso donde no se prevea el lavado interno).

Placare la cerere cu oțel inoxidabil gofrat antiderapant sau oțel inoxidabil model "bob de orez" tip 5WL-AS-R12 sau romb cu tablă zincată (numai pentru camere de joasă temperatură potrivite pentru depozitarea produselor ambalate și în orice caz în care nu este necesară spălarea internă).



**BASE RENFORCÉE POUR CHARGE MOBILE 3500 KG**

**BASE REFORZADA PARA CARGA MÓVIL 3500 KG**

**PARDOSEA RANFORȚATĂ PENTRU ÎNCĂRCĂRI MOBILE DE 3500 KG**

# PANNEAUX SPÉCIAUX

## PANELES ESPECIALES

### PANOURI SANDWICH SPECIALE

Frigor Box conçoit et fabrique des panneaux avec des matériaux spéciaux

- A) PANNEAUX PUR ET PIR, AVEC ÂME EN LAINE DE ROCHE
- B) PANNEAU AVEC ACIER INOXYDABLE 8/10
- C) PANNEAU POUR ENTREPÔTS AUTOMATIQUES

NOTRE DÉPARTEMENT « SPÉCIAUX » FABRIQUE SUR MESURE LE PRODUIT QUE VOUS DEMANDEZ. GAMME D'APPLICATIONS -80°C / +120°C.



Frigor Box proiectează și realizează panouri sandwich cu materiale speciale

- A) PANOURI SANDWICH PUR/PIR ȘI O PARTE VATĂ MINERALĂ EN LAINE DE ROCHE
- B) PANOURI SANDWICH CU OȚEL INOX 8/10
- C) PANOURI SANDWICH PENTRU DEPOZITE AUTOMATE

DEPARTAMENTUL NOSTRU "SPECIAL" ADAPTEAZĂ PRODUSUL PE CARE L-AȚI SOLICITAT. DOMENII DE APLICARE -80°C / +120°C. GAMME D'APPLICATIONS -80°C / +120°C.



Frigor Box diseña y fabrica paneles con materiales especiales

- A) PANELES PUR Y PIR CON LADO EN LANA DE ROCA
- B) PANEL CON ACERO INOXIDABLE 8/10
- C) PANEL PARA ALMACENES AUTOMÁTICOS

NUESTRO DEPARTAMENTO DE "ESPECIALES" FABRICA A MEDIDA EL PRODUCTO QUE USTED SOLICITA. GAMA DE APLICACIONES -80°C / +120°C.

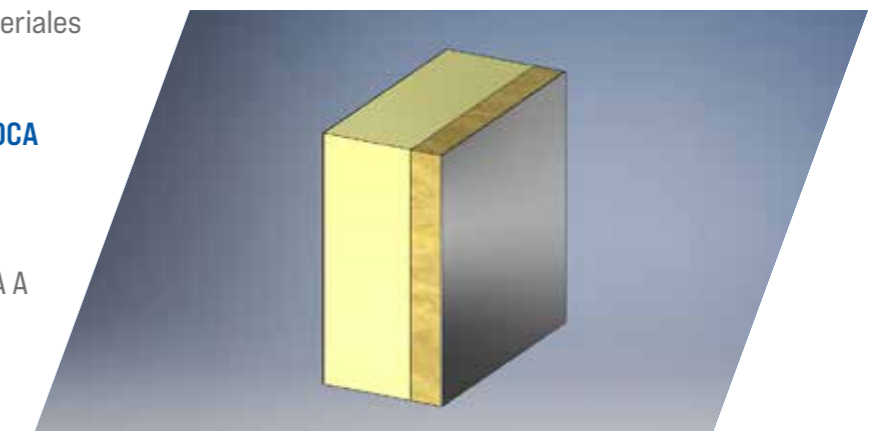

COTE PIR/PUR  
Laine de roche

Lado PIR/PUR  
Lana de roca

LATURĂ PIR/PUR  
Vată minerală

# CHAMBRES FROIDES COMMERCIALES SERIE K CÁMARAS COMERCIALES SERIE K CAMERE COMERCIALE SERIA K

ÉPAISSEURS, ESPESOR, GROSIME  
60/80/100/120/150/200 mm

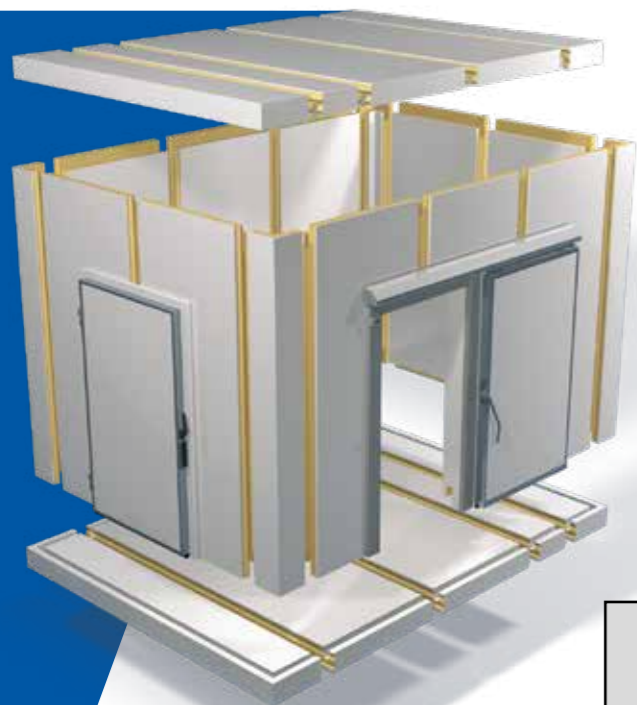

**Dimensions Standards**

Longueur x largeur pas de 195 mm

**Medidas Estándar**

Largo ancho cada 195 mm

**Măsură standard**

Lungime lățime din 195 mm în 195mm

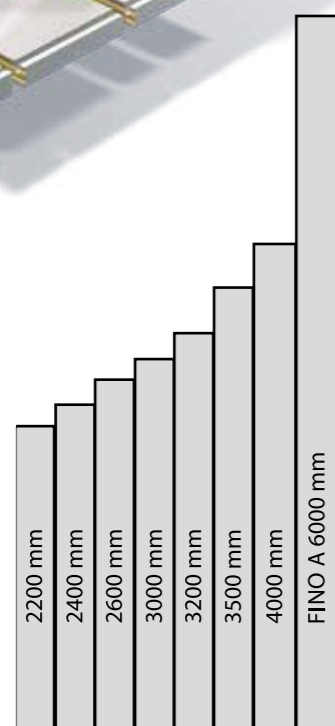

**Dimensions Standards**

Hauteur

**Medidas Estándar**

Altura

**Măsură standard**

Pe înălțime

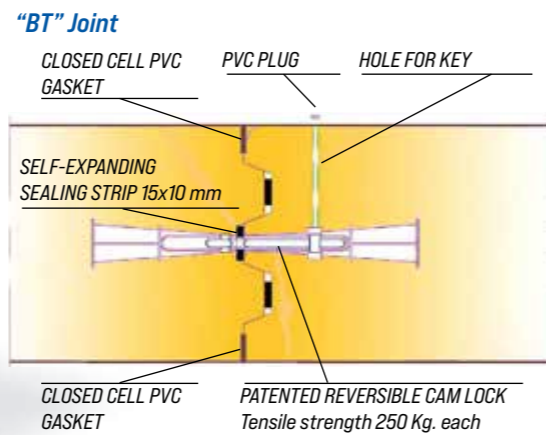
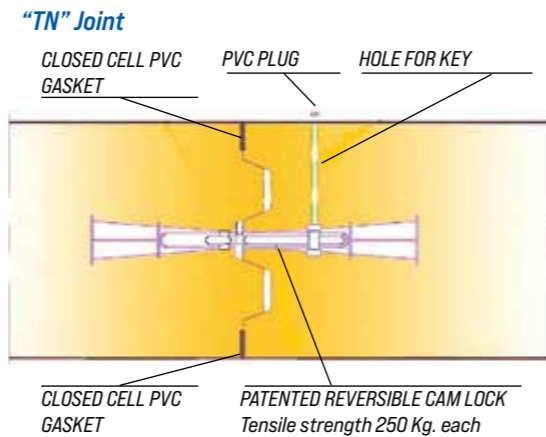

**CONNECTION JOINT**

Between panels with tongue-and-groove dry joint and cam locks

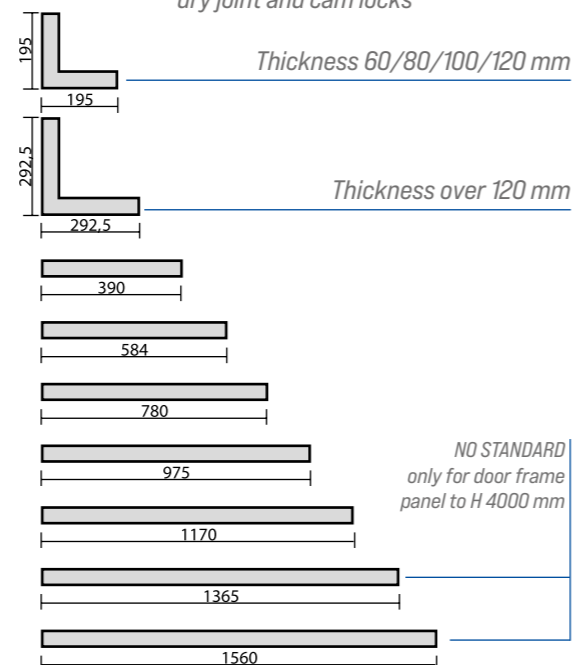

**CHAMBRES FROIDES PRÉFABRIQUÉES À ÉLÉMENTS MODULAIRES COMBINABLES**

**Fibre de verre**

Il s'agit de laminés plastiques dérivés d'un mélange de MATS à liant liquide et de résine polyester, ayant des caractéristiques mécaniques et physiques élevées, auto-extinguibles, avec gelcoat pour environnements alimentaires. Épaisseur du laminé 2,2±0,5 mm.

**Tôle zinguée plastifiée blanche**

Formée de tôle en acier galvanisé à chaud avec des revêtements de zinc, un phosphatage et un revêtement en film de chlorure de polyvinyle d'épaisseur 120 microns. Protection en film PVC à peler.

**Tôle zinguée prémontée blanche**

Formée de tôle en acier galvanisé à chaud selon la méthode SENDZIMIR (UNI 5753-66) revêtement Z-150 suivi d'un traitement de phosphatage, application de primaire et peinture de finition avec des couleurs stabilisées à la lumière. Protection en film PVC à peler.

**Tôle en acier inox AISI 304**

Il s'agit de tôle en acier produite selon les normes ASTM A 240 avec finition 213. Protection en film PVC à peler.

**CÁMARAS FRIGORÍFICAS PREFABRICADAS DE ELEMENTOS MODULARES COMBINABLES**

**Fibra de vidrio**

Se trata de laminados plásticos derivados de una mezcla de MATS con ligante líquido y resina de poliéster, con altas características mecánicas y físicas, autoextinguibles, con gelcoat para ambientes alimentarios. Espesor del laminado mm. 2,2±0,5.

**Lámina zincoplastificada blanca**

Formada por chapa de acero galvanizado en caliente con recubrimientos de zinc, fosfatado y recubrimiento en película de cloruro de polivinilo con espesor de 120 micras. Protección en película de PVC pelable.

**Lámina zincoprepintada blanca**

Formada por chapa de acero galvanizado en caliente según el método SENDZIMIR (UNI 5753-66) recubrimiento Z-150 seguido de un tratamiento de fosfatado, aplicación de imprimante y pintura final con colores estabilizados a la luz. Protección en película de PVC pelable.

**Lámina de acero inoxidable AISI 304**

Se trata de chapa de acero producida según las normas ASTM A 240 con acabado 213. Protección en película de PVC pelable.

**CAMERE FRIGORIFICE PREFABRICATE CU ELEMENTE MODULARE**

**Fibră de sticlă**

Acestea laminate din plastic sunt derivate dintr-un amestec de liant lichid și rășină poliesterică, cu caracteristici mecanice și fizice ridicate, auto-stingătoare, cu Gelcoat pentru medii alimentare. Grosimea laminatului mm. 2.2±0.5.

**Tablă de zinc plastifiată albă**

Formată din tablă de oțel zincat la cald cu acoperit cu zinc, fosfatate și acoperire cu film din clorură de polivinil având grosimea de 120 microni. Protecție în folie PVC detașabilă.

**Tablă de zinc albă prevopsită**

Formată din tablă de oțel zincat la cald conform metodei SENDZIMIR (UNI 5753-66) acoperit cu Z-150 urmat de un tratament de fosfatate, aplicare grund și vopsele pentru a finisa cu culori stabilizate la lumină. Protecție în folie PVC detașabilă.

**Tablă de oțel inoxidabil AISI 304**

Aceasta este o tablă de oțel produsă conform standardelor ASTM A 240 cu finisaj 213. Protecție în folie PVC detașabilă.

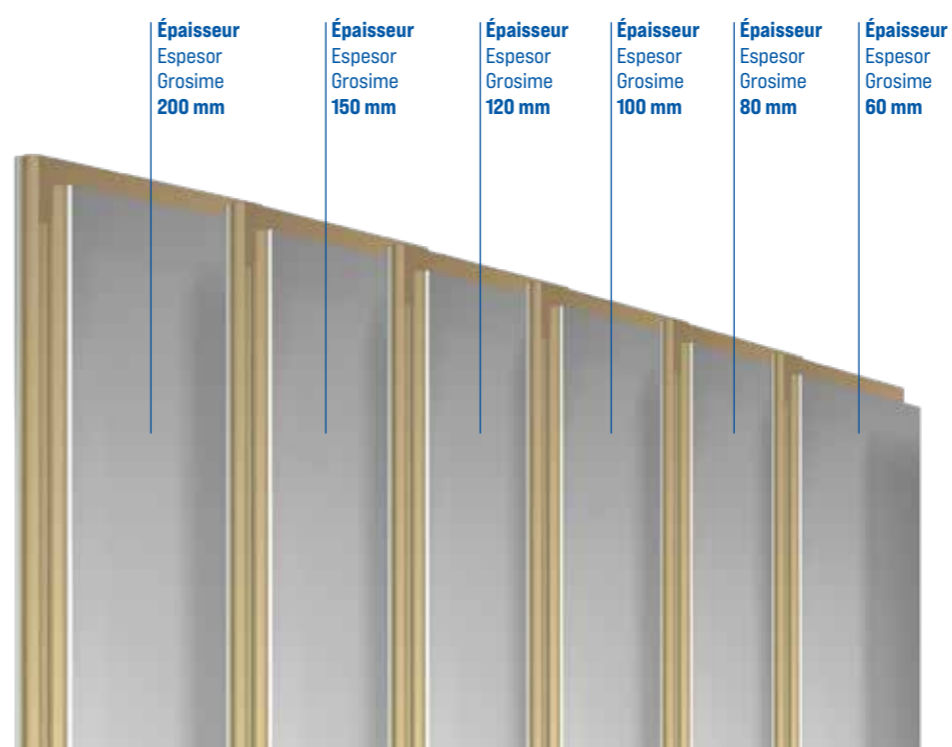

**Chambre en fibre de verre**  
Cámara de fibra de vidrio  
Cameră în fibră de sticlă

# MINICELLULES

## MINICÁMARAS

### MINI CAMERE FRIGORIFICE



#### Mini chambre TN (positive) ou BT (négative) avec une porte

Mini cámara TN o BT con una puerta  
Mini cameră frigorifică TN(pozitivă)  
BT(negativă) cu o ușă

#### SECTEUR COMMERCIAL

Mini cellules démontables réalisées avec des panneaux modulaires d'épaisseur 80/100 mm. Idéales là où l'espace et l'esthétique deviennent une nécessité.

Hauteurs: 2200-2400 mm  
Profondeurs: 1170-1365-1560-1755-1950 mm  
Largeurs: de 1365 à 2925/3120 mm  
Températures : de +10°C à -25°C

#### SECTOR COMERCIAL

Mini cámaras desmontables realizadas con paneles modulares de espesor 80/100 mm. Ideales donde el espacio y la estética se convierten en una necesidad.

Alturas: 2200-2400 mm  
Profundidades: 1170-1365-1560-1755-1950 mm  
Ancho: de 1365 a 2925/3120 mm  
Temperaturas: de +10°C a -25°C

#### SECTOR COMERCIAL

Mini camere frigorifice detaşabile realizate cu panouri modulare de 80/100 mm grosime. Ideal acolo unde spaţiul și estetica devin o cerință.

Înălțimi: 2200-2400 mm  
Adâncime: 1170-1365-1560-1755-1950 mm  
Lățime: de la 1365 la 2925/3120 mm  
Temperaturi: de la +10°C la -25°C

#### Mini chambre avec unité frigorifique murale

Mini cámara con unidad frigorífica de pared  
Mini cameră frigorifică cu instalație de perete



#### Mini chambre avec unité frigorifique au plafond

Mini cámara con unidad frigorífica de techo  
Mini cameră frigorifică cu instalație pe tavan



#### Étagère préfabriquée en All Plast

Estantería prefabricada en All Plast  
Rafturi interioare prefabricate ALL Plasa

# ARMOIRES FRIGORIFIQUES

## ARMARIOS FRIGORÍFICOS

### DULAPURI FRIGORIFICE



Version 2700/3600 litri  
Versión 2700/3600 litros  
Versiune 2700/3600 litres



Version 900 / 1200 litres en acier inoxydable avec portes

Versión 900 / 1200 litros en acero inoxidable con puertas  
Versiune 900/1200 litri din oțelinox cu uși

#### ARMOIRES FRIGORIFIQUES DÉMONTABLES

Disponibles avec ou sans installation.  
Capacité jusqu'à 3600 litres.  
La série 1200 litres. Est également disponible avec une épaisseur de 100 mm.

#### ARMARIOS FRIGORÍFICOS DESMONTABLES

Disponibles con y sin instalación.  
Capacidad hasta 3600 lt.  
La serie de 1200 lt. también está disponible con espesor de 100 mm.

#### DULAPURI FRIGORIFICE DEMONTABILE

Disponibile cu și fără sistem de răcire.  
Capacitate de până la 3600 lt.  
Seria 1200lt. Este disponibilă și cu perete de grosime 100mm.



# GROUPES FRIGORIFIQUES INSTALACIONES FRIGORÍFICAS INSTALAȚII FRIGORIFICE

FRIGOR-BOX  
recherche les économies  
d'énergie.

FRIGOR-BOX  
está atenta al ahorro  
energético.

FRIGOR-BOX  
Suntem atenți la economisirea  
de energie.

## SÉRIE RÉSIDENIELLE

Installations silencieuses conformes à la législation.

## SERIE RESIDENCIAL

Instalaciones silenciadas según la normativa.

## SERIA REZIDENȚIALĂ

Unități de condensare exterioare silențioase conform normativelor.



Système frigorifique Uni-System au plafond

Instalación frigorífica Uni-System de techo  
Instalație frigorifică Uni-Sytem de tavand

Système frigorifique Uni-System tampon

Instalación frigorífica Uni-System de pared  
Instalație frigorifică Uni-Sytem de perete

Système Split

Instalación Split  
Instalație frigorifică Split



Système de contrôle de la température et de l'humidité  
Sistema de control de temperatura y humedad  
Sistem de control al temperaturii și umidității

## CENTRALE AVEC CHÂSSIS SUPERPOSÉ

Pour répondre aux besoins d'une haute capacité frigorifique et d'économie de fonctionnement.

## CENTRAL FRIGORIFICA CON BASTIDOR SUPERPUERTO

para necesidades de alta capacidad frigorífica y ahorro operativo.

## CENTRALĂ FRIGORIFICĂ DE CONDENSARE SUPRAPUSĂ

Pentru exigențe de performanță frigorifică cu eficiență energetică.

## Centrales frigorifiques à condenseurs à eau

Centrales frigoríficas condensadas por agua  
Centrală frigorifică de condensare pe apă





# BOULANGERIE/PÂTISSERIE/PIZZERIA

## PANADERÍA/PASTELERÍA/PIZZERÍA

### PANIFICAȚIE/PATISERIE/PIZZERIE

**Blocage de la fermentation**

Cámaras de fermentación  
Fermentare

**Climatiseurs pour biga**

Aire acondicionado para biga  
Dospire

**Refrigerateurs et doseurs d'eau**

Refrigeradores y dosificadores de agua  
Răcitoare și dozatoare de apă

**Refrigerateur rapide positif et congélation**

Abatidores y congeladores  
Răcitoare rapide temperaturi pozitive și congelare



# GLACERIE

## HELADERÍA

### ÎNGHEȚATĂ

**Refrigerateur rapide de température multifonctions**

Abatidores de temperatura multifuncionales  
Răcitoare rapide multifuncționale

**Armoires frigorifiques renforcées -30°C**

Armarios frigoríficos potenciados -30°C  
Dulapuri frigorifice puternice -30°C

**Armoires de conservation**

Armarios de conservación  
Dulapuri frigorifice de păstrare

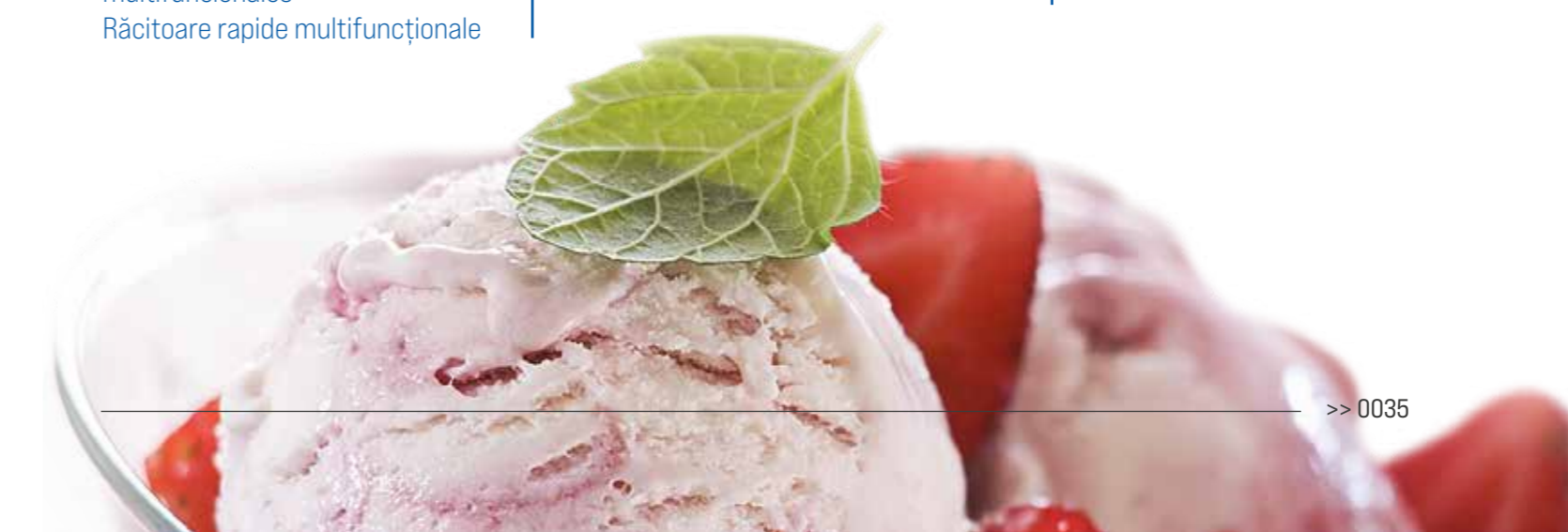

# SECTEUR HOSPITALIER SECTOR HOSPITALARIO SECTOR SPITALICESC

QUALITÉ, RECHERCHE  
ET INNOVATION POUR  
VOS BESOINS DE  
RÉFRIGÉRATION ET DE  
DÉSINFECTION

CALIDAD,  
INVESTIGACIÓN E  
INNOVACIÓN PARA  
SUS NECESIDADES  
DE REFRIGERACIÓN Y  
DESINFECCIÓN

CALITATE, CERCETARE ȘI  
INOVAȚIE PENTRU NEVOILE  
DUMNEAVOASTRĂ DE  
REFRIGERARE ȘI SANIFICARE



RÉFRIGÉRATION PHARMACEUTIQUE  
ET SCIENTIFIQUE

REFRIGERACIÓN FARMACÉUTICA Y  
CIENTÍFICA

REFRIGERARE FARMACEUTICĂ ȘI  
ȘTIINȚIFICĂ



CHAMBRES FRIGORIFIQUES POUR  
MORGUES HOSPITALIÈRES SÉRIE OBI

CÁMARAS FRIGORÍFICAS PARA  
MORGUES HOSPITALARIAS SERIE OBI

CAMERE FRIGORIFICE PENTRU MORGI  
SPITALICEȘTI SERIA OBI



DÉSINFECTION DES HÔPITAUX ET  
DES STRUCTURES SANITAIRES AVEC  
SYSTÈME À PLASMA FROID

DESINFECCIÓN DE HOSPITALES Y  
ESTRUCTURAS SANITARIAS CON SISTEMA  
A PLASMA FRÍO

SANIFICAREA SPITALELOR ȘI UNITĂȚILOR  
MEDICALE CU SISTEM DE PLASMĂ RECE



CHAMBRES FRIGORIFIQUES ET  
ARMOIRES POUR CANTINES,  
CUISINES ET ZONES DE  
RESTAURATION HOSPITALIÈRES

CÁMARAS FRIGORÍFICAS Y ARMARIOS  
PARA COMEDORES, COCINAS Y ZONAS  
DE RESTAURACIÓN HOSPITALARIAS

CAMERE ȘI DULAPURI FRIGORIFICE  
PENTRU CANTINE, BUCĂȚĂRII ȘI ZONE DE  
BĂUTURI RĂCORITOARE



**AIRCARE-BOX®**

# RÉALISATIONS REALIZACIONES REALIZĂRI



# RÉALISATIONS REALIZACIONES REALIZĂRI





# UN PARCOURS SUR MESURE UN CAMINO A MEDIDA ADAPTAREA NEVOILOR PE MĂSURĂ

L'offre de Frigor Box commence à partir de la demande du client et des objectifs de son activité. C'est un parcours de confiance que nous concevons sur mesure, en analysant la demande et en formulant la solution la plus adaptée et capable d'apporter un avantage concurrentiel.

La oferta de Frigor Box parte de la solicitud del cliente y los objetivos de su actividad. Es un recorrido de confianza que diseñamos a medida, analizando la solicitud y formulando la solución más adecuada y capaz de aportar una ventaja competitiva.

Oferta Frigor Box pornește de la cererea clientului și de la obiectivele activității acestuia. Este o cale de încredere pe care o facem pe masă, analizând cererea și formulând cea mai potrivită soluție care poate aduce avantaj competitiv.



Dans le conseil est contenu tout notre savoir-faire pour garantir le plus haut niveau de sécurité, de performance et de qualité possible.

Le bureau technique développe les projets en utilisant des logiciels de pointe, réalisant également des relevés sur site pour les installations spéciales.

Nos produits sont entièrement assemblés sur place par nos artisans experts, pour un contrôle du processus de production à 360 degrés.

Nous n'utilisons que des matières premières fiables et robustes pour fabriquer les composants et accessoires de tous nos produits.

En la consultoría está contenido todo nuestro know-how para garantizar el más alto nivel de seguridad, rendimiento y calidad posible.

El departamento técnico desarrolla los proyectos utilizando software de vanguardia, realizando también mediciones en el sitio para los sistemas especiales.

Nuestros productos se ensamblan completamente en nuestra sede por nuestros expertos artesanos, para un control del proceso productivo a 360 grados.

Utilizamos solo materias primas confiables y robustas para construir los componentes y accesorios de todos nuestros productos.

Tot know-how-ul nostru este conținut în consultanță pentru a asigura cel mai înalt nivel de siguranță, performanță și calitate posibil.

Biroul tehnic dezvoltă proiecte folosind software de ultimă generație, efectuând și studiul la fața locului pentru sisteme speciale.

Produsele noastre sunt asamblate în întregime intern de către meșterii noștri experți, pentru un control la 360 de grade al procesului de producție.

Folosim doar materii prime fiabile și robuste pentru a construi componentele și accesoriile tuturor produselor noastre.





+39 0522 851711  
frigorbox@frigorbox.it  
www.frigorbox.it  
Via Prandi 11,  
42019 Scandiano  
(Reggio Emilia), Italy

